



De BOA

Rollensnij- machine

De rollensnijmachine is ontwikkeld om slechte of overtollige papierrollen te snijden.

Na het snijden van de rol wordt het materiaal in kleine stukjes gesneden zodat het in een pulper of balenpers kan worden verwerkt. BOA's aanbod bestaat uit twee rollensnijmachines: de typen HRSM en RSM. Een belangrijk kenmerk van deze machines is hun simpele, bewezen constructie, werkwijze en bediening.

Rollensnijmachines zijn niet alleen nuttig voor papierrollen. Bij BOA kunnen we de machine ook aanpassen voor andere soorten materialen, zoals aluminium rollen of balen met plastic. Er zijn verschillende transportsystemen beschikbaar, zoals staalplaten- en rubbertransportbanden en walking floors.

BUILT ON AMBITION





Specificaties

Type	RSM	HRSM 25 ton	HRSM 40 ton
Motorvermogen	2,6 - 3,2 kW	11 kW	18,5 kW
Maximum snijbreedte	1800 mm	1600-2600 mm	1600-3600 mm
Maximum snijhoogte	600 mm	1500-2100 mm	1500-2100 mm
Maximum snijkracht		25 ton	40 ton
Snijnsnelheid	9 en 4,5 cm/sec	4,5 cm/sec	4,5 cm/sec
Oplegtafel	1800-1200 mm		
Capaciteit	max. 400 rollen per uur		
Totaalgewicht	1750 kg		

Functionele beschrijving van de HRSM

De snijhoogte kan worden ingesteld en vergrendeld in de hoogste en laagste posities met eindschakelaars. Het snijmes is ook beveiligd met een hydraulisch overdruksysteem. Het snijmes wordt aangedreven door twee speciaal gemaakte cilinders die synchroon bewegen. De cilinders zijn uitgerust met twee geleideassen voor een betere krachtdistributie over de cilinder. Het snijden wordt bestuurd met een optische schakelaar, zodat het handmatig instellen van de kerndiameter overbodig is.

De HRSM kan worden uitgerust met een oplegtafel, een hefapparaat en een transportsysteem. De transportbanden kunnen materiaal in beide richtingen transporteren, zodat het papier in kleine stukjes kan worden gesneden.

De RSM heeft een oplegtafel, een doseerinrichting en een roterende ondersteuningsplaat, zodat rollen halfautomatisch kunnen worden geplaatst en verwijderd.

De machines kunnen worden geplaatst zonder speciale fundering en de hoogte kan worden aangepast met verstelbare poten.

Veilige bediening

De machine is ook voorzien van een schakelkast, een simpel schakelsysteem en een noodstop, waarmee het snijmes direct kan worden stopgezet. Ook is het snijmes beveiligd tegen overbelasting. Bij overbelasting gaat het snijmes automatisch omhoog.

De machine kan desgewenst ook worden voorzien van een optisch noodcircuit met een veiligheidssensor waarmee de machine automatisch wordt uitgeschakeld wanneer er personen in het werkende gedeelte van de machine komen.

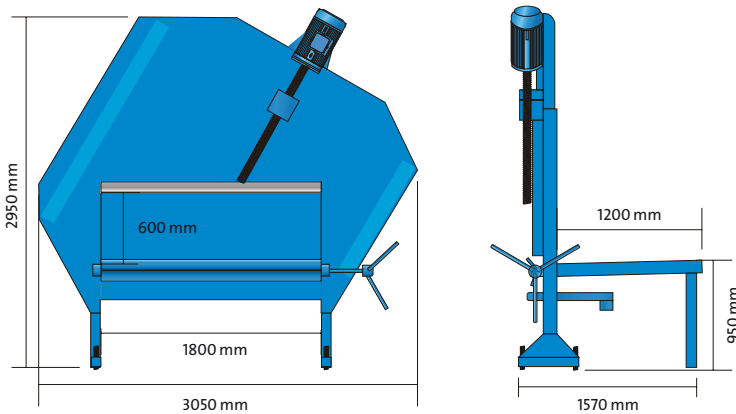

RSM

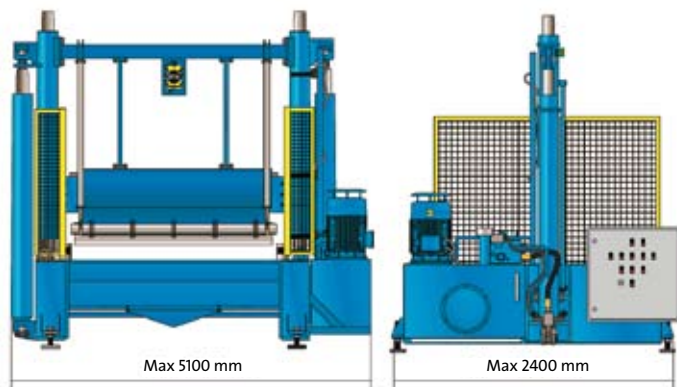

HRSM

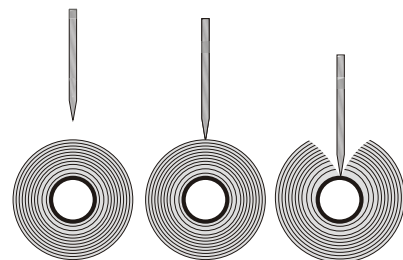

Snijprincipe

